

【11】證書號數：M581529

【45】公告日：中華民國 108 (2019) 年 08 月 01 日

【51】Int. Cl.： B32B27/06 (2006.01) G06F3/039 (2013.01)

新型

全 9 頁

【54】名稱：無線充電式滑鼠墊

【21】申請案號：108200294 【22】申請日：中華民國 108 (2019) 年 01 月 08 日

【72】新型創作人：盧賀隆 (TW) LU, HO LUNG

【71】申請人：寶德科技股份有限公司 DEXIN CORPORATION
新北市中和區連城路 258 號 14 樓之 8

【74】代理人：賴經臣；宿希成

(NOTE)備註：相同的創作已於同日申請發明專利(Another patent application for invention in respect of the same creation has been filed on the same date)

【57】申請專利範圍

1. 一種無線充電式滑鼠墊，其包括：一纖維層；一第一膠體，與該纖維層之表面黏合；一第二膠體，置於該纖維層之另一表面上；以及一第一軟質層，置於該第二膠體上。
2. 如請求項 1 之無線充電式滑鼠墊，更包括：一線圈，置於該纖維層與該第二膠體之間，當壓合該纖維層、該第一膠體、該第一軟質層與該第二膠體時，使該線圈被包覆於第二膠體中，其中，該纖維層係一布或該布與一聚氨酯之組合，該第一軟質層係該布、一不織布或一塑膠薄膜，該第一膠體係一矽膠、一橡膠或該聚氨酯，該第二膠體係一熱熔膠、該矽膠、該橡膠或該聚氨酯。
3. 如請求項 1 之無線充電式滑鼠墊，更包括：一線圈，在該纖維層及該第一膠體與該纖維層黏合之表面上形成置放該線圈之一溝槽，並將該線圈置於該溝槽中，該第二膠體黏合在該纖維層之表面上，該第二膠體與該第一軟質層黏合，其中，該纖維層係一布或該布與一聚氨酯之組合，該第一軟質層係該布、一不織布或一塑膠薄膜，該第一膠體及該第二膠體係一矽膠、一橡膠或該聚氨酯，其中，以切割、模內成型、熱熔或雷射雕刻形成該溝槽。
4. 如請求項 3 之無線充電式滑鼠墊，更包括：一第二軟質層，與該第一膠體黏合，以及一第三膠體，與該第一軟質層之另一表面黏合，其中，第二軟質層係該布、該不織布或該塑膠薄膜，該第三膠體係該矽膠、該橡膠或該聚氨酯。
5. 一種無線充電式滑鼠墊，其包括：一軟質層；一第一膠體，與該軟質層之表面黏合；以及一第二膠體，與該第一膠體黏合。
6. 如請求項 5 之無線充電式滑鼠墊，更包括：一線圈，在該第一膠體之表面上形成置放該線圈之一溝槽，並將該線圈置於該溝槽中，其中，該軟質層係一布、一不織布或一塑膠薄膜，該第一膠體及該第二膠體係一矽膠、一橡膠或一聚氨酯，其中，以切割、模內成型、熱熔或雷射雕刻形成該溝槽。

圖式簡單說明

圖 1 為本創作第一實施例之無線充電式滑鼠墊之分解示意圖；圖 2 為本創作第一實施例之無線充電式滑鼠墊之局部剖面示意圖；圖 3 為本創作第一實施例之無線充電式滑鼠墊之製程之流程圖；圖 4 為本創作第二實施例之無線充電式滑鼠墊之分解示意圖；圖 5 為本創作第二實施例之無線充電式滑鼠墊經雷射雕刻後之分解示意圖；圖 6 為本創作第二實施例之無線充電式滑鼠墊之局部剖面示意圖；圖 7 為本創作第二實施例之無線充電式滑鼠墊之製程之流

(2)

程圖；圖 8 為本創作第三實施例之無線充電式滑鼠墊之分解示意圖；圖 9 為本創作第三實施例之無線充電式滑鼠墊之局部剖面示意圖；圖 10 為本創作第三實施例之無線充電式滑鼠墊之製程之流程圖；圖 11 為本創作第四實施例之無線充電式滑鼠墊之分解示意圖；圖 12 為本創作第四實施例之無線充電式滑鼠墊之局部剖面示意圖；以及圖 13 為本創作第四實施例之無線充電式滑鼠墊之製程之流程圖。

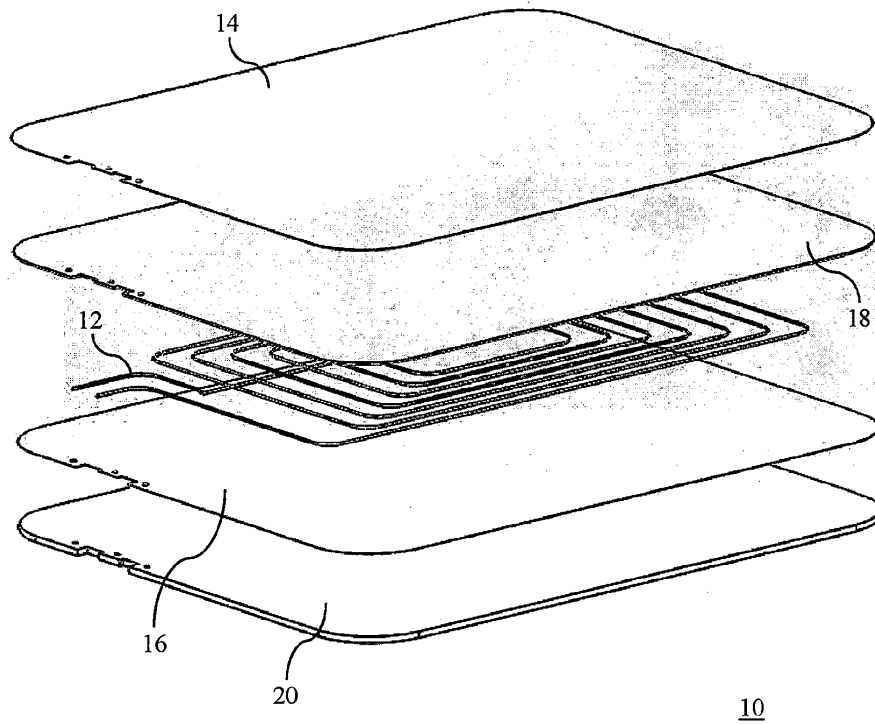

【圖 1】

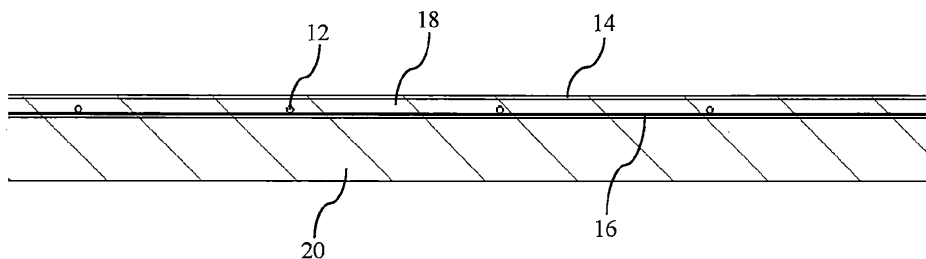

【圖 2】

(3)

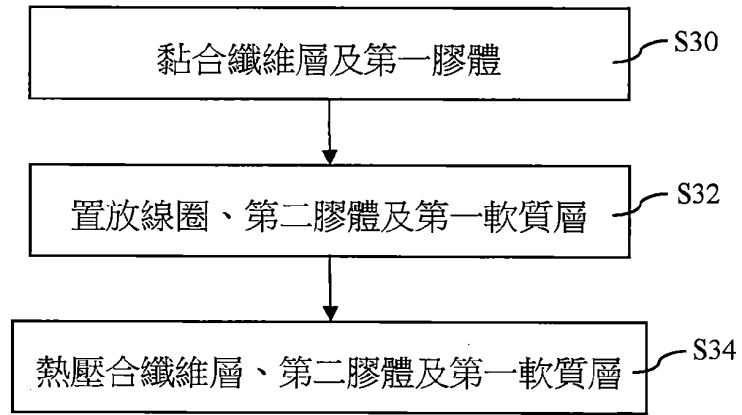

【圖 3】

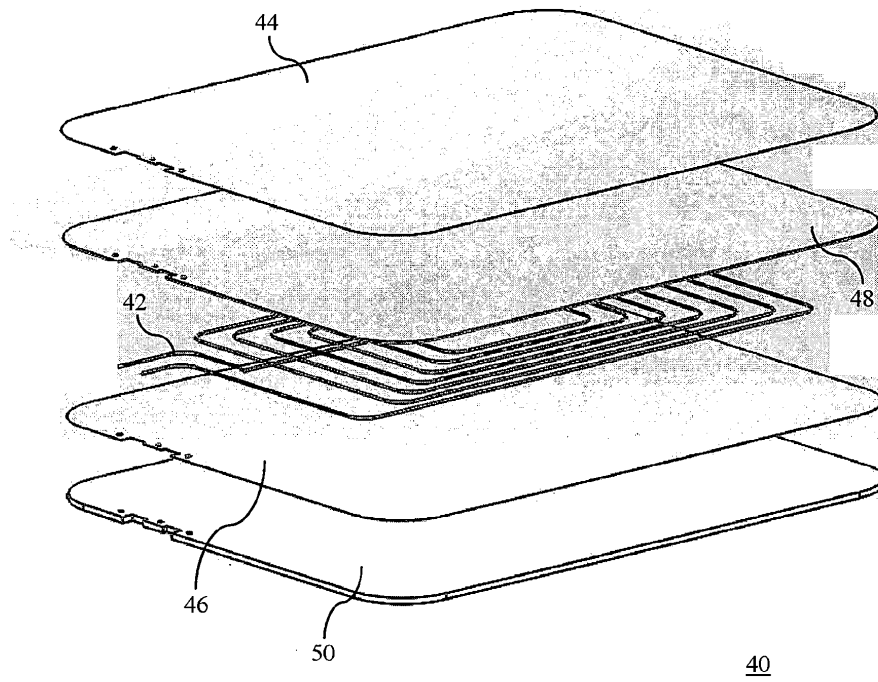

【圖 4】

(4)

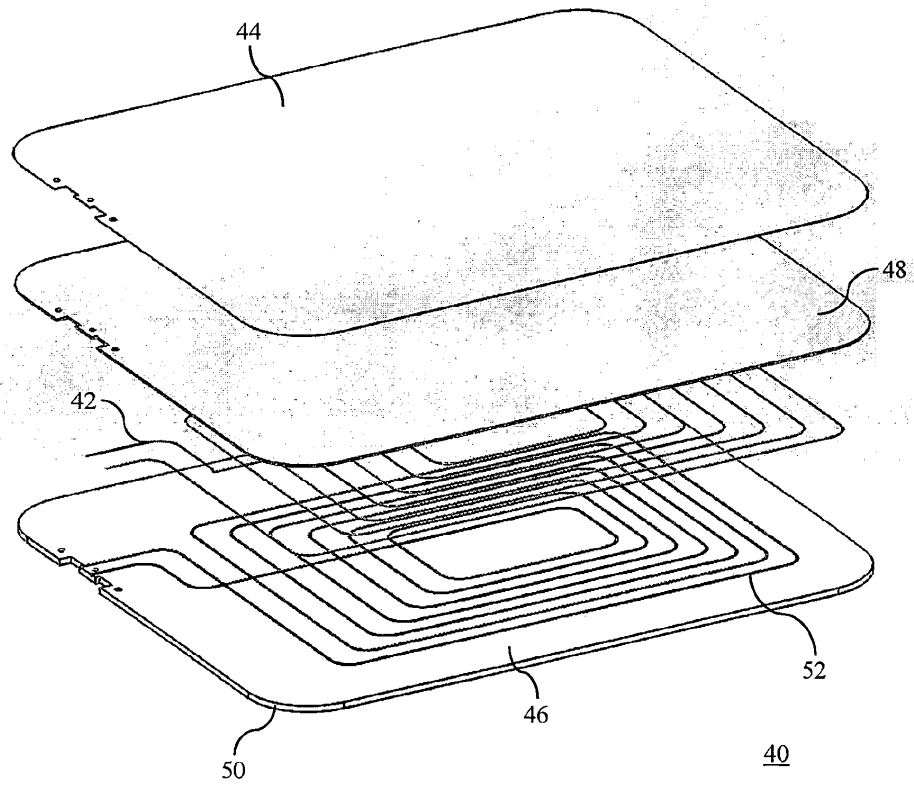

【圖 5】

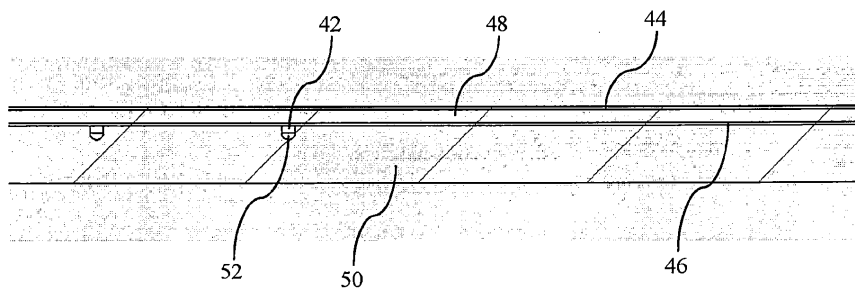

【圖 6】

(5)

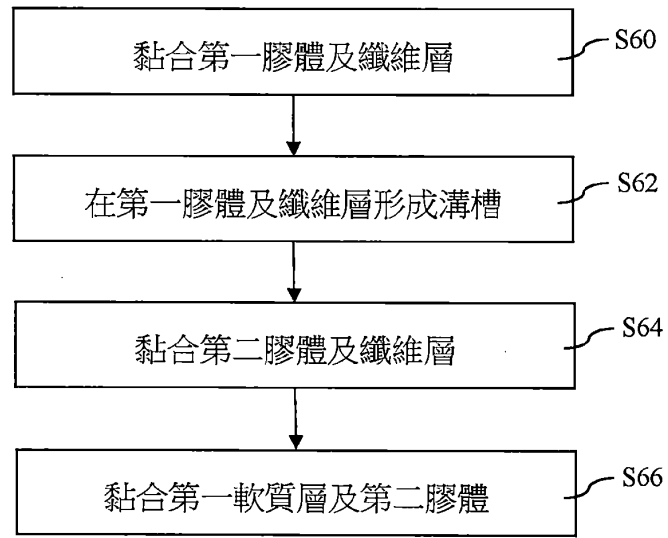

【圖 7】

(6)

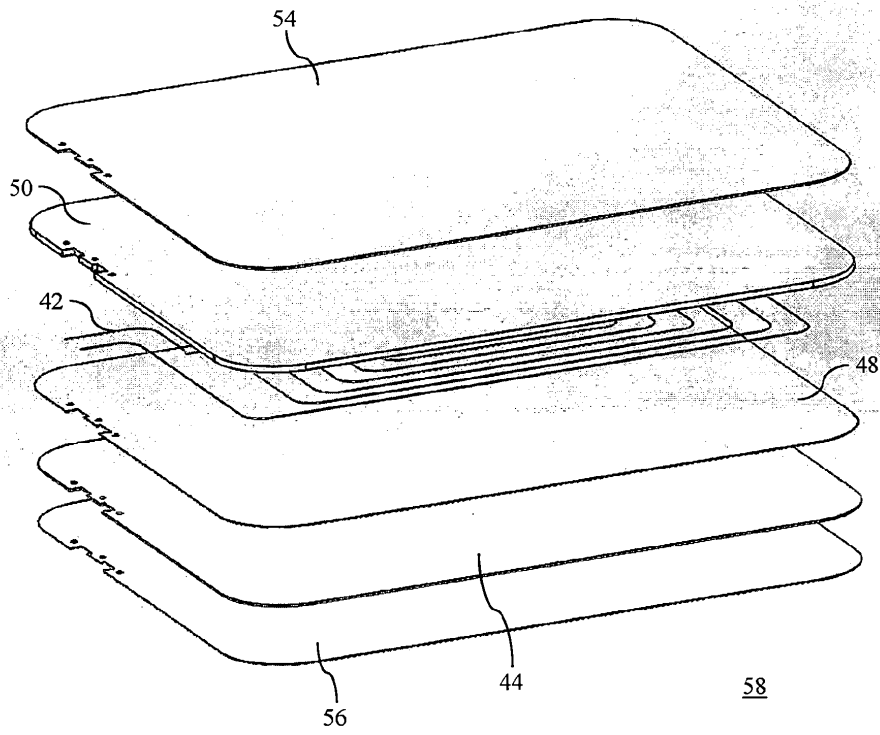

【圖 8】

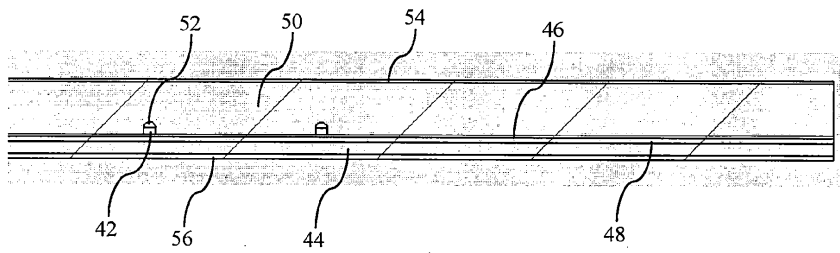

【圖 9】

(7)

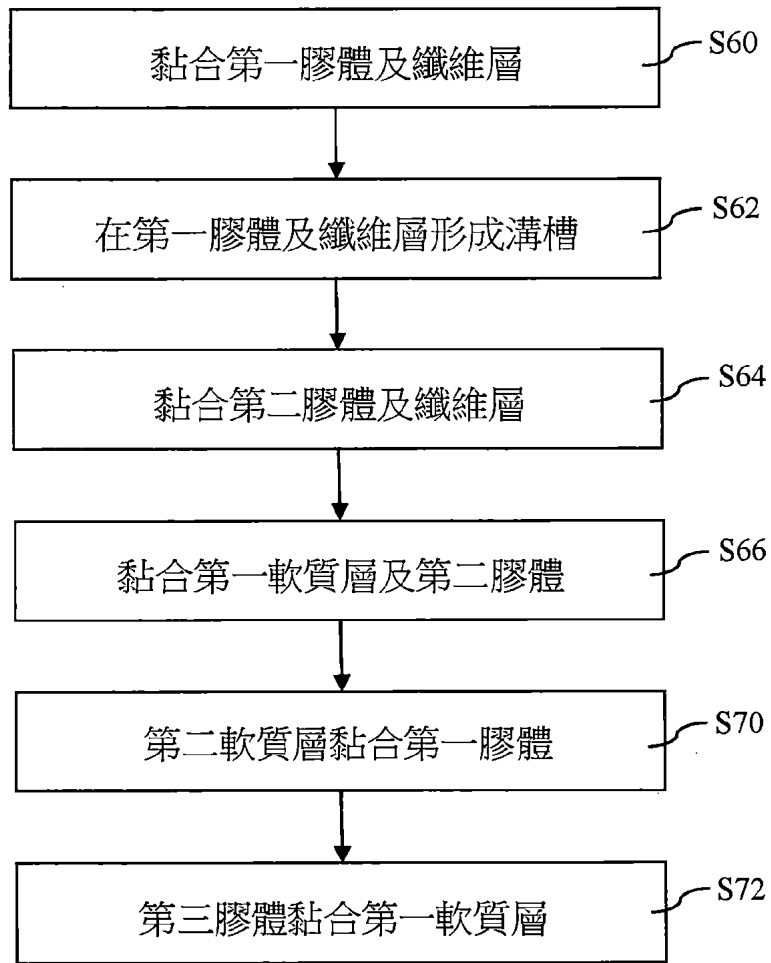

【圖 10】

(8)

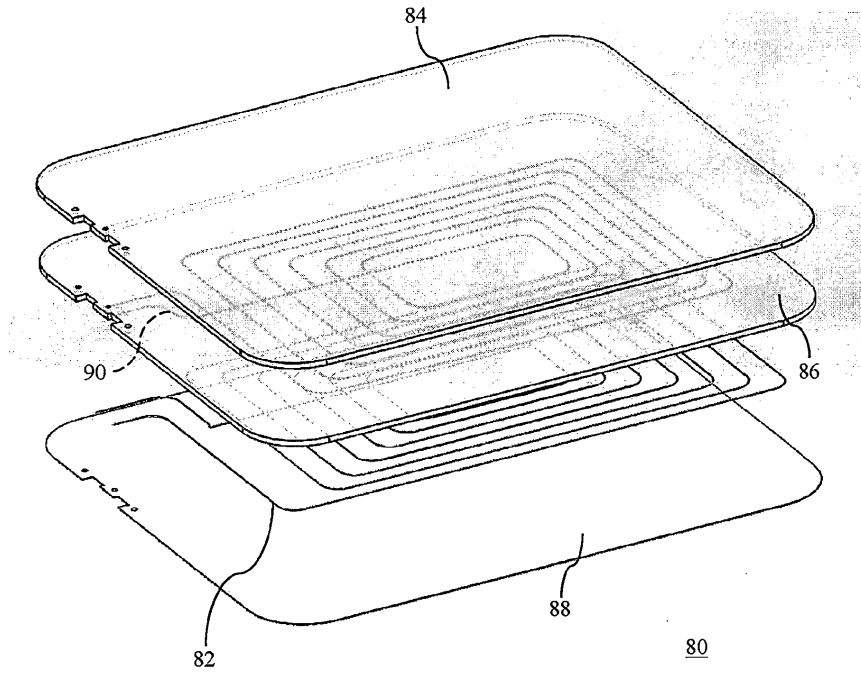

【圖 11】

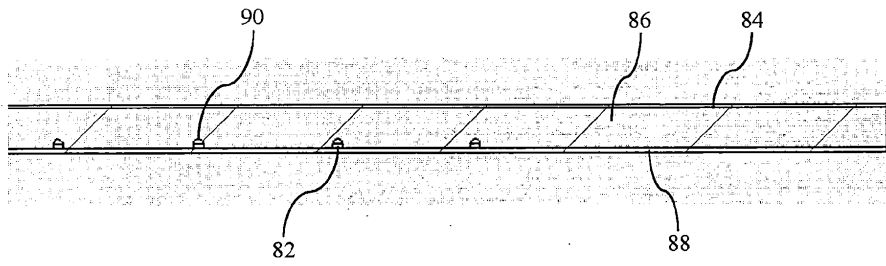

【圖 12】

(9)

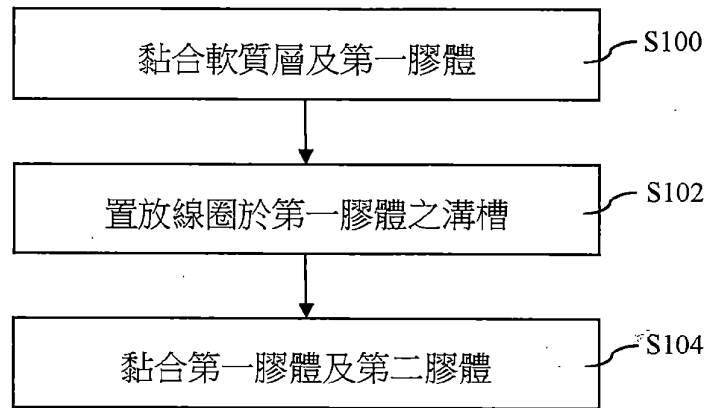

【圖 13】