

【11】證書號數：I615321

【45】公告日：中華民國 107 (2018) 年 02 月 21 日

【51】Int. Cl. : *B62M9/10 (2006.01)* *F16H55/30 (2006.01)*

發明

全 5 頁

【54】名稱：自行車的齒盤組

MULTIPLE SPROCKET ASSEMBLY OF A BICYCLE

【21】申請案號：106107093

【22】申請日：中華民國 106 (2017) 年 03 月 03 日

【72】發明人：陳柏誠 (TW) CHEN, BO CHENG

【71】申請人：傳誠技研有限公司

DRIVETRAIN TECH SOLUTION INC.

臺中市大里區中興路一段 2 巷 25 弄 6 號

【74】代理人：王德文

【56】參考文獻：

TW M476203U

CN 106240732A

US 2009/0191996A1

審查人員：郭彥鋒

## 【57】申請專利範圍

1. 一種自行車齒盤組，係用以嚙合鏈條及傳遞扭矩，其包含：複數個齒盤，各該齒盤具有不同的尺寸，各該齒盤係依尺寸由大至小排列，相鄰的二個齒盤之間具有一齒盤間距；每個該齒盤的外緣具有多個齒，每一個該齒具有一前齒面用以面對相鄰較小尺寸的該齒盤，每個該齒盤具有環狀構造的一環面部；一支撐元件，係包含複數連接構件、一軸管及一環件，其中各該連接構件相鄰且用以連結各該齒盤，該軸管與該環件形成在各該齒盤的組合的中心位置，且該軸管與該環件結合各該齒盤；其中該連接構件係複數階狀部串連而成的一體結構，該階狀部具有一第一階面及一第二階面，該第一階面及該第二階面連結該齒盤的該環面部；該第一階面相對該前齒面具有一偏移量，該偏移量大於或等於該齒的厚度；相鄰二個該第一階面之間的厚度為一階塊厚度，該階塊厚度係為實質厚度，且該階塊厚度係實質大於該齒的厚度；各該齒盤與該支撐元件的各該連接構件、該軸管及該環件組合形成一體的單一構件。
2. 如申請專利範圍第 1 項所述之自行車齒盤組，其中該支撐元件包含複數連接桿，各該連接桿的一端連接該環件，另一端連接各該連接構件。
3. 如申請專利範圍第 1 項所述之自行車齒盤組，其中該階狀部的該第二階面連結該環面部且面對該齒盤間距。

## 圖式簡單說明

第 1 圖係本發明齒盤組的外觀圖。

第 2 圖係本發明齒盤組的剖視外觀圖。

第 3 圖係本發明齒盤組的剖面結構示意圖。

第 4 圖係本發明相鄰二齒盤與連接構件的結構示意圖。

(2)

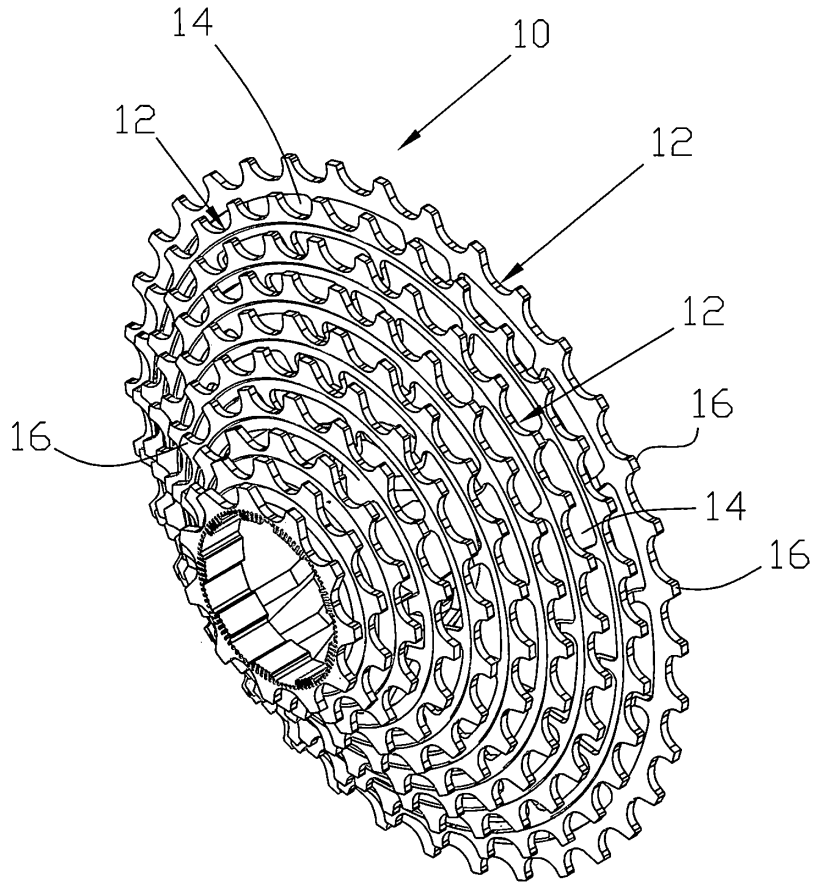

第 1 圖

(3)

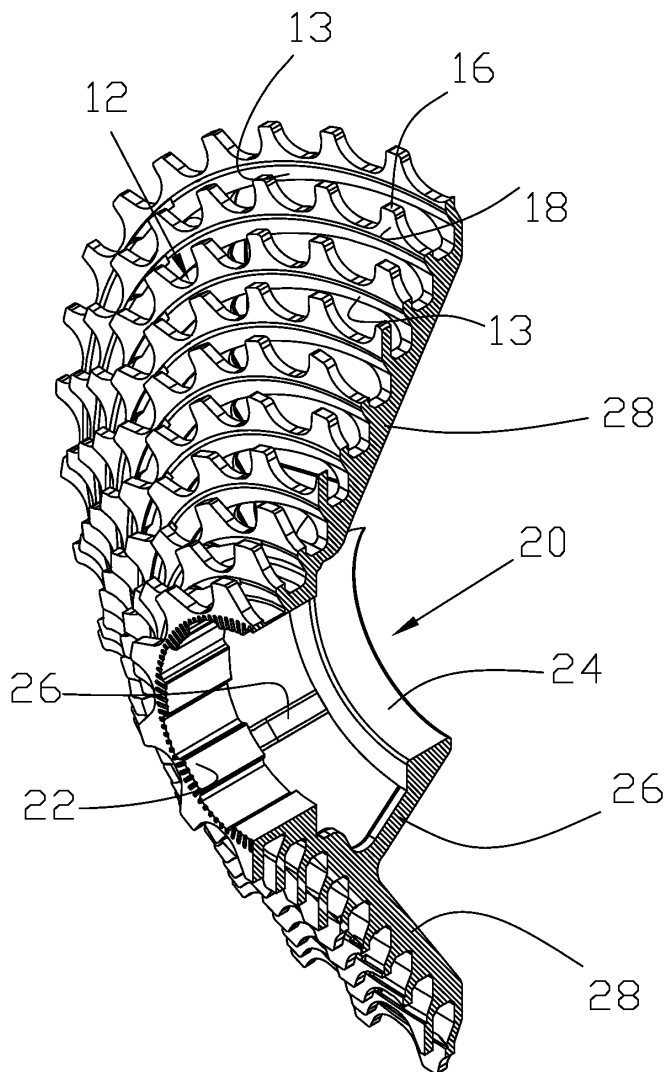

第 2 圖

(4)

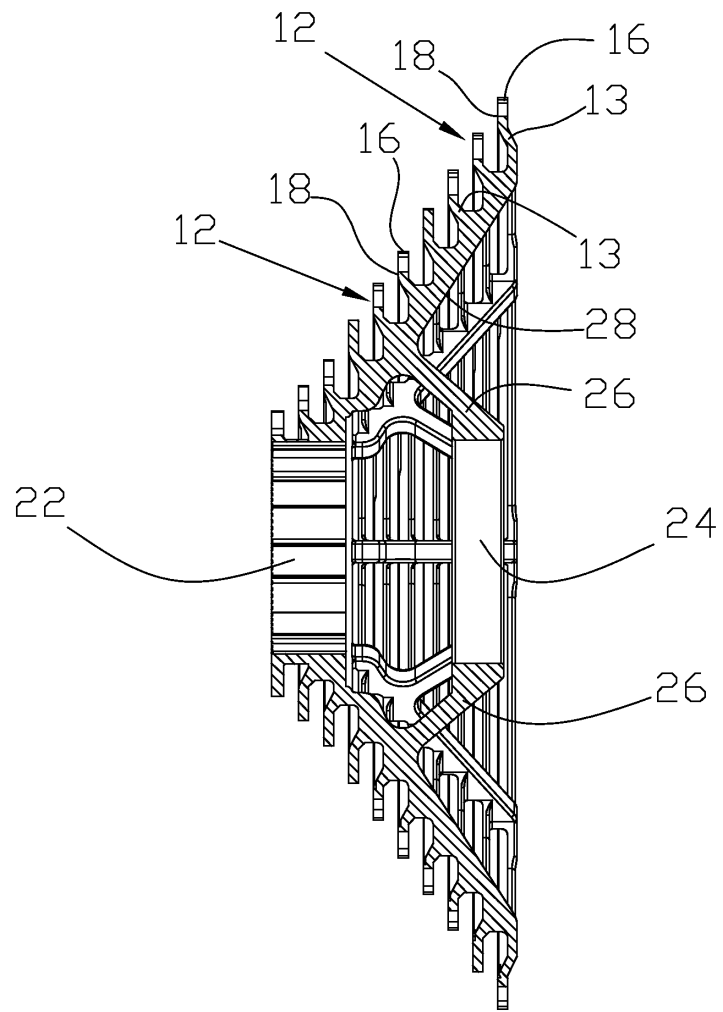

第 3 圖

(5)

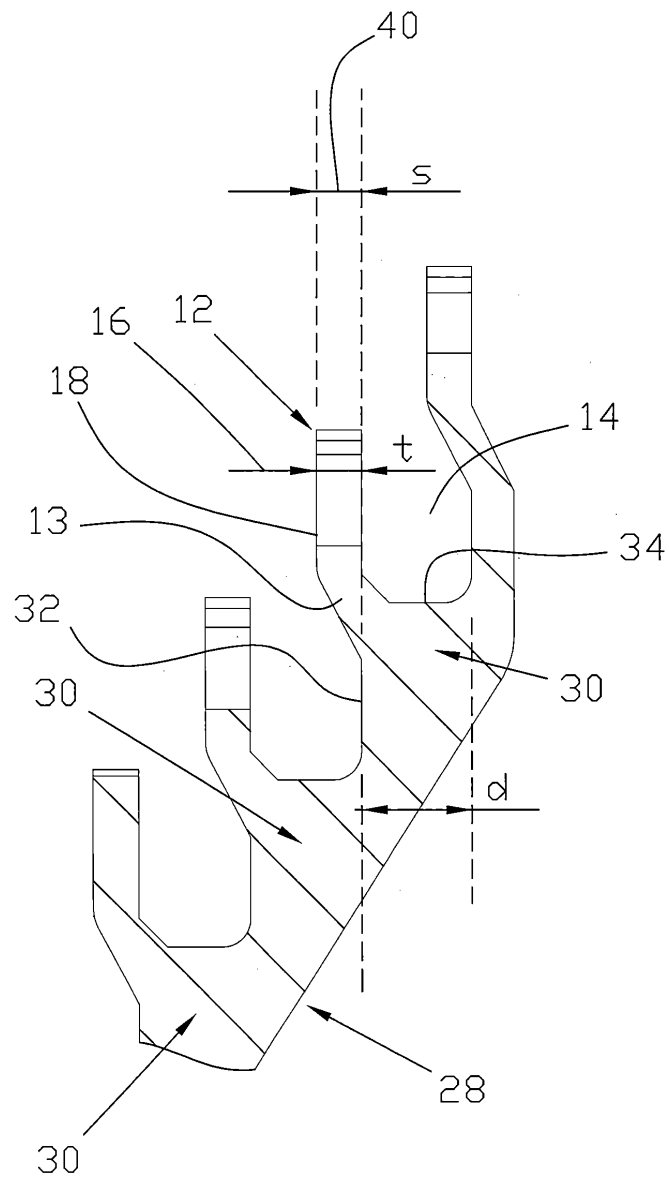

第 4 圖