

【11】證書號數：M571320

【45】公告日：中華民國 107 (2018) 年 12 月 11 日

【51】Int. Cl.： B60B5/02 (2006.01) B60B27/06 (2006.01)

新型

全 3 頁

【54】名稱：自行車輪轂心軸結構

【21】申請案號：107209225 【22】申請日：中華民國 107 (2018) 年 07 月 09 日

【72】新型創作人：謝宜倉 (TW)

【71】申請人：謝宜倉

臺中市石岡區德興里和盛街南眉巷 142-2 號

【74】代理人：陳天賜；曾冠銘

(NOTE)備註：相同的創作已於同日申請發明專利(Another patent application for invention in respect of the same creation has been filed on the same date)

【57】申請專利範圍

1. 一種自行車輪轂心軸結構，包括：一第一軸段，以一第一材質製成，該第一軸段供以穿設於一齒盤座，該第一軸段為中空之圓柱體，該第一軸段具有相對之一第一端及一第二端，該第一軸段具有貫穿該第一端及第二端之一第一穿孔；一第二軸段，以一第二材質製成，該第一材質強度較第二材質之強度高，該第二軸段為中空圓柱體，該第二軸段具有相對之一第三端及一第四端，且該第二軸段具有貫穿該第三端及該第四端之一第二穿孔，該第一軸段之第二端與該第二軸段之第三端結合，使該第一穿孔及該第二穿孔連通。
2. 如申請專利範圍第 1 項所述之自行車輪轂心軸結構，其中，該第一材質為鐵合金等，該第二材質選自鋁合金、鈦合金等材料。
3. 如申請專利範圍第 1 項所述之自行車輪轂心軸結構，其中，該第一軸段具有一外表面，該外表面係背向該第一穿孔之一面，該第一軸段於該第二端之外表面具有一第一螺紋部，該第二軸段具有一內面，該內面係面對該第二穿孔，該第二軸段於該第三端之內面具有一第二螺紋部，該第一軸段之第二端係插設於該第二軸段之第三端內，且該第一螺紋部及該第二螺紋部相互嚙合。
4. 如申請專利範圍第 1 項所述之自行車輪轂心軸結構，其中，該第一軸段具有一第一螺紋部，該第二軸段具有一第二螺紋部，該第一螺紋部係位於該第一軸段面對該第一穿孔之一面，該第一螺紋部位於該第二端，該第二螺紋部係位於背對該第二穿孔之一面，該第二螺紋部位於該第三端，該第二軸段之第三端係插設於第一軸段之第二端內，且該第一螺紋部及該第二螺紋部相互嚙合。
5. 如申請專利範圍第 1 項或第 2 項所述之自行車輪轂心軸結構，其中，該第一螺紋部及該第二螺紋部之間另具有一黏著劑，供以讓第一螺紋部及該第二螺紋部螺合後緊密結合而不易鬆脫。

圖式簡單說明

圖 1 為本新型自行車輪轂心軸結構之立體圖。圖 2 為本新型自行車輪轂心軸結構之分解圖。圖 3 為本新型自行車輪轂心軸結構之剖視圖。圖 4 為本新型自行車輪轂心軸結構另一實施例之分解圖。

(2)



圖1



圖2

(3)

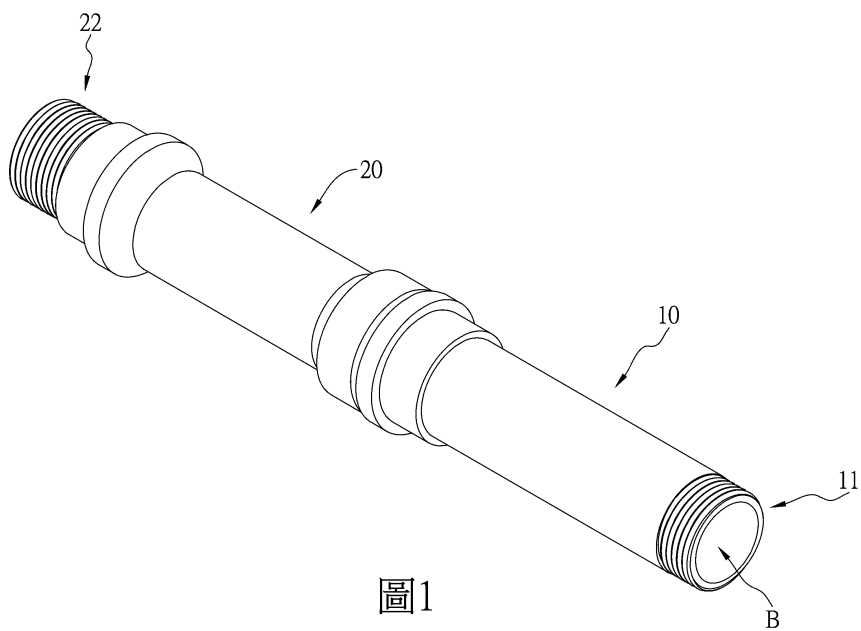

圖3

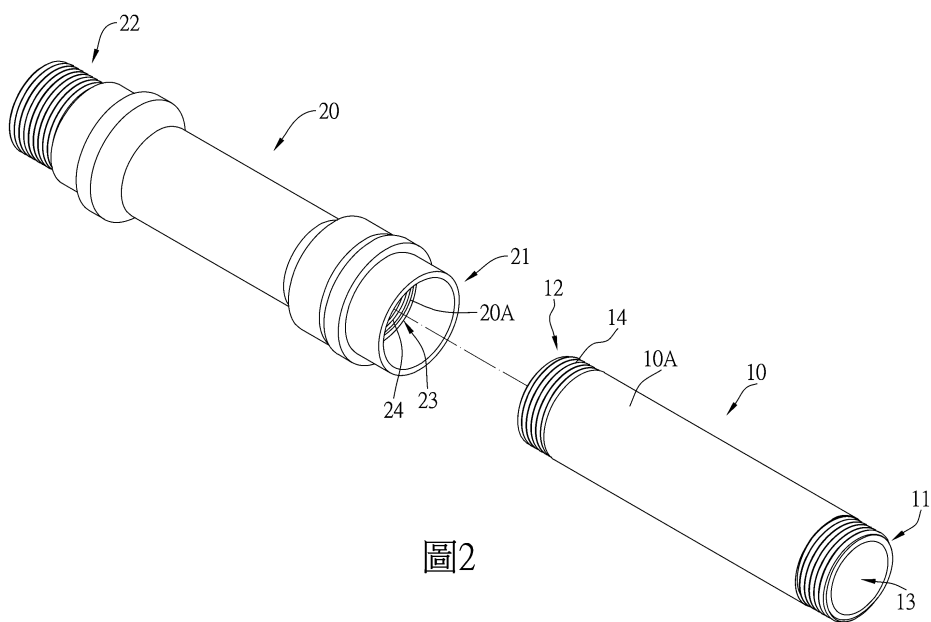
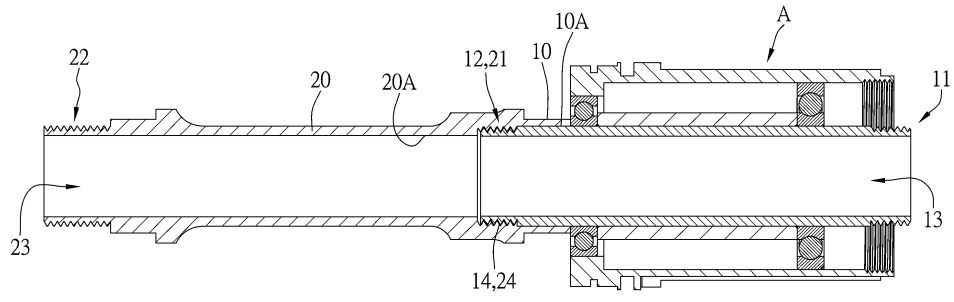
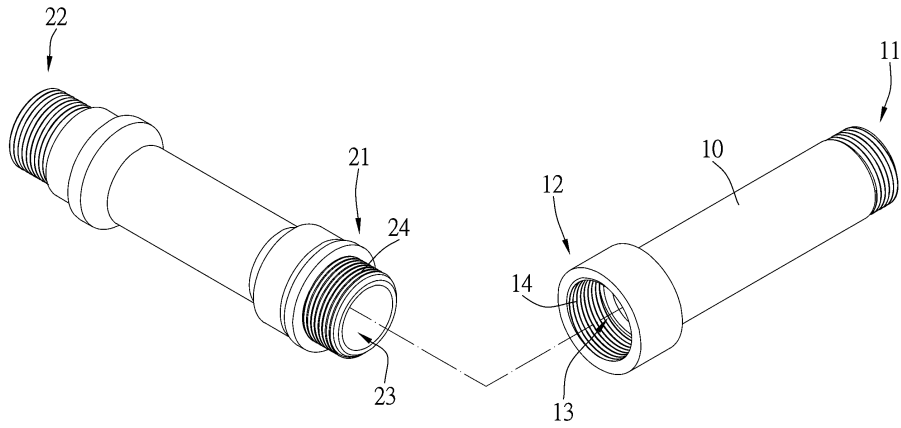

圖4